

CARATTERIZZAZIONE DELLE PROPRIETÀ OTTICHE E MECCANICHE DI MATERIALI

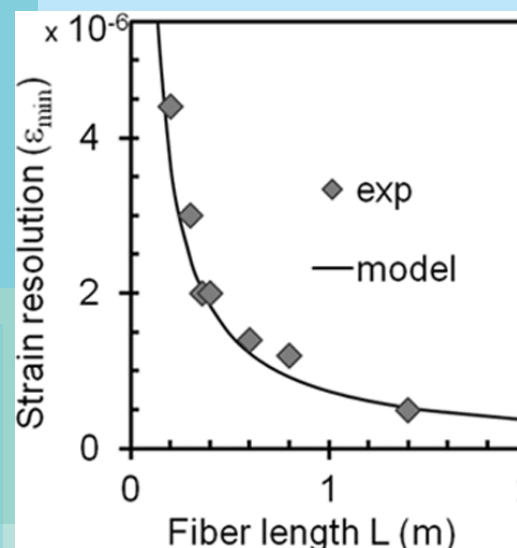

L'interferometria a feedback ottico è una tecnologia estremamente versatile ed economica utilizzata per monitorare processi dinamici e misurare, tra l'altro, deformazioni, rugosità di superficie, vibrazioni strutturali, velocità di flusso, etc.

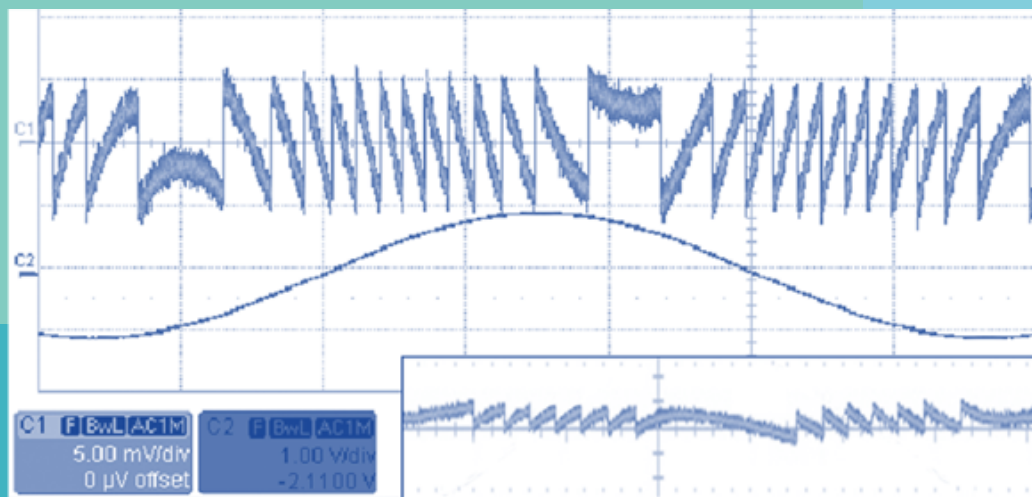
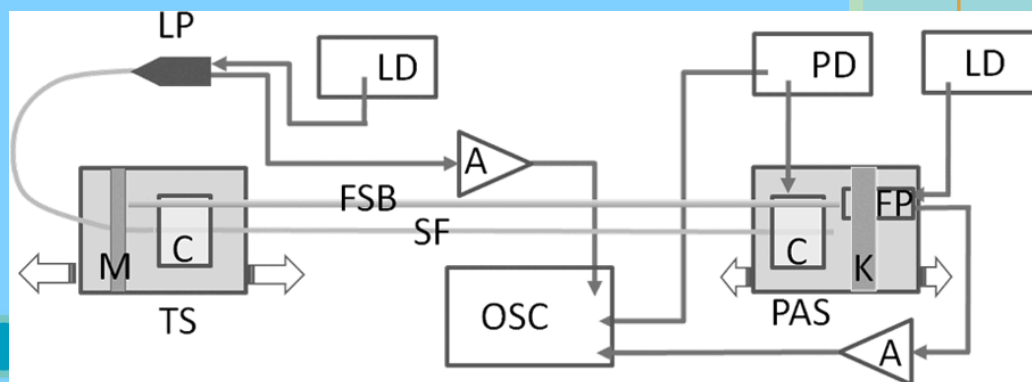

Qui viene utilizzata per caratterizzare le proprietà optomeccaniche di materiali polimerici impiegati in applicazioni biomedicali come *phantom* per la calibrazione di strumentazione e come supporti degli elettrocatereteri in uso nei defibrillatori e nei pacemakers.